

Heilkappe individualisierbar ohne Hex-Verbindung 4mm

Material	Peek (sterilisierbar)
Gingiva - Höhe	4mm
Höhe (A) – Stumpflänge ab Präpgränze	6mm
wählbar in der Höhe (A)	2mm, 4mm
Artikel Nr.	S-004-470624
Verpackungseinheit	1 Heilkappe / Gingivaformer (unsteril) 1 Verbindungsschraube (Artikel-Nr. A-007-099099)

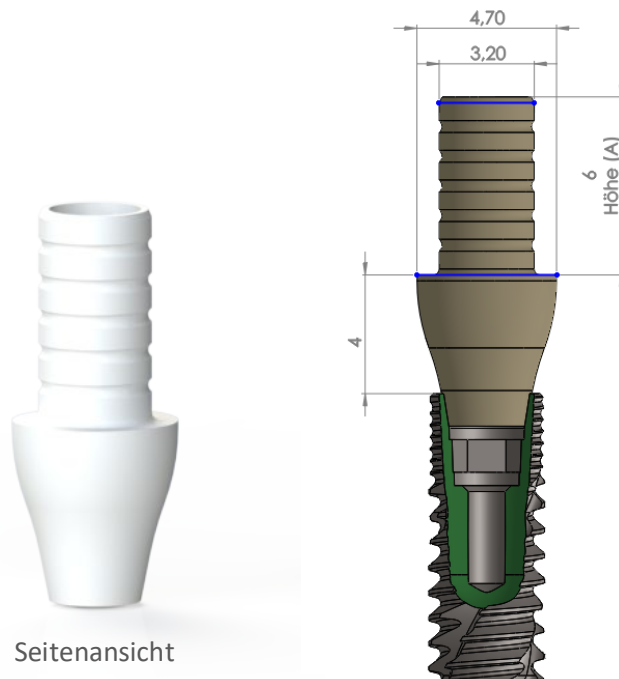

Beschaffenheit	<ul style="list-style-type: none"> ➤ zweiteilige Konusverbindung ➤ mit Sechskantverbindung (Hex) ➤ Emergenz Profil
-----------------------	---

Empfohlenes Drehmoment	➤ 15Ncm
Hinweis	<ul style="list-style-type: none"> ➤ Die Heilkappe wird unsteril geliefert ➤ nur zum einmaligen Gebrauch bestimmt

PRODUKTBESCHREIBUNG

Handelsname/Bezeichnung:	PEEK, PEEK-X
Produkt/Erzeugnis:	Polyetheretherketon, Additive ggf. Pigmente und Füllstoffe
Norm-Kurzzeichen:	PEEK
Charakterisierung:	teilkristalliner, thermoplastischer Kunststoff
Hauptbestandteile:	Polyetheretherketon
Kennzeichnungspflichtige Bestandteile:	Polyetheretherketon (CAS-Nr.29658-26-2)

EIGENSCHAFTEN DES PRODUKTES

Form/Zustand:	fest, als Halbzeug (Platten, Stäbe, Rohre) oder Fertigteil
Farbe	natur (braungrau), schwarz
Geruch:	geruchlos
Dichte:	1,32 g/cm ³
Glasübergangstemperatur:	130°C – 150°C
Thermische Zersetzung:	beginnt bei ca. 350°C

GEFAHRENHINWEISE

Bes. Gefahren für Mensch & Umwelt:	Es sind keine von dem Produkt ausgehenden Gefahren bekannt.
Hinweise:	keine

HANDHABUNG UND LAGERUNG

Bearbeitung:	<p>Überhitzung bei der Ver-/Bearbeitung vermeiden, ggf. für geeignete Absaugung/Entlüftung an den Verarbeitungsmaschinen sorgen. Einatmen von Dämpfen vermeiden.</p> <p>Bei mechanischer Bearbeitung zu beachten:</p> <p>Feinstaub</p> <p>MAK: 0,6 mg/m³ (Deutschland)</p>
Lagerungsempfehlung:	<p>Fertigteile nicht, Halbzeuge nicht über längere Zeit ungeschützt im Freien lagern. Bei direkter Sonneneinstrahlung oder einseitiger Erwärmung besteht die Gefahr von dauerhaftem Verzug. Für die langfristige Einlagerung von Halbzeugen und Fertigteilen wird empfohlen, diese unter gleichbleibenden Bedingungen (» Normklima +23°C/50% RF) einzulagern.</p> <p>Vor Säuren, säurebildenden Produkten und Oxidationsmittel schützen.</p>